

SYSTEM MB-59S

okienno-drzwiowy
izolowany termicznie

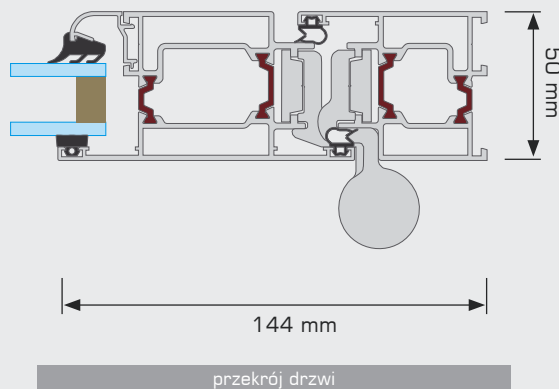
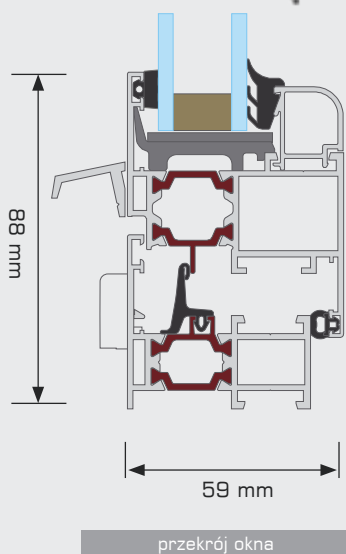

Budowa

- 3-komorowe kształtowniki
- szeroka przegroda termiczna typu „omega”
- konstrukcja dostosowana do montażu okuć zgodnych ze standardem EURO dla okien aluminiowych i tworzywowych
- możliwość stosowania w drzwiach dwóch rodzajów zawiasów: tzw. wrębowych lub nawierzchniowych

Szklenie

- grubość wypełnienia w zakresie 5 - 40 mm dla okien otwieranych oraz 5 - 31 mm dla drzwi zewnętrznych oraz okien stałych

Szczelność i izolacyjność

- wysoka izolacyjność termiczna: grupa materiałowa 2.1 wg DIN 4108 dla okien oraz dla drzwi
- dobra izolacyjność akustyczna
- wysoka szczelność na przenikanie wody

Funkcjonalność i estetyka

- okna stałe lub otwierane do wewnątrz rozwierane, uchylno-rozwierane, uchylno-przesuwne
- okna otwierane na zewnątrz (system MB-59S CASEMENT)
- okna obrotowe (system MB-59S PIVOT)
- drzwi 1 - lub 2 - skrzydłowe, otwierane na zewnątrz lub do wewnątrz
- drzwi ekonomiczne MB-59SE
- różne rodzaje listew do szklenia: Standard, Prestige, Style
- możliwość gięcia profili i budowy okien łukowych
- możliwość budowy konstrukcji dwukolorowych profile mogą mieć inny kolor od strony zewnętrznej i inny od strony wewnętrznej
- montaż w zabudowie indywidualnej lub w fasadach aluminiowych

Aprobaty techniczne, świadectwa, certyfikaty



www.aluprof.eu

Centrala; Zakład w Bielsku-Białej

ul. Warszawska 153, 43-300 Bielsko-Biała, Polska
tel. +48 33 81 95 300, fax +48 33 82 20 512

Zakład w Opolu

ul. Gostawicka 3, 45-446 Opole, Polska
tel. +48 77 40 00 000, fax +48 77 40 00 006

e-mail: aluprof@aluprof.eu

 **ALUPROF**
SYSTEMY ALUMINIOWE